

Úhlová spojka EVW s čepem EO

připojení EO 24°/připojení čepem EO

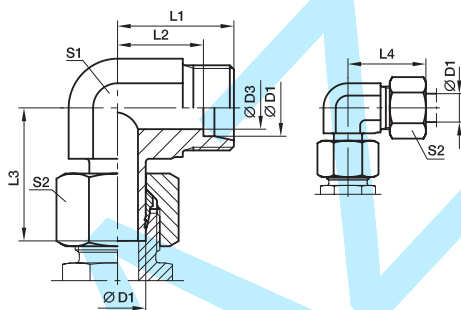

Čepová strana předmontována.

Dotážení v hrdle se provede pootočením převlečné matice o cca 1/4 otáčky přes bod zřetelného nárůstu utahovací síly.

Konstr. řada	D1	D3	L1	L2	L3	L4	S1	S2	Hmotnost g/1 ks	Objednací kód*	PN (bar) ¹⁾				
											CF	A3C	71	M5	
L ³⁾	06	4	19	12,0	26,0	27	12	14	32	EVW06LOMD	315	315	315	200	
	08	6	21	14,0	27,5	29	12	17	40	EVW08LOMD	315	315	315	200	
	10	8	22	15,0	29,0	30	14	19	54	EVW10LOMD	315	315	315	200	
	12	10	24	17,0	29,5	32	17	22	76	EVW12LOMD	315	315	315	200	
	15	12	28	21,0	32,5	36	19	27	119	EVW15LOMD	315	315	315	200	
	18	15	31	23,5	35,5	40	24	32	192	EVW18LOMD	315	315	315	200	
	22	19	35	27,5	38,5	44	27	36	355	EVW22LOMD	160	160	160	100	
	28	24	38	30,5	42,0	47	36	41	514	EVW28LOMD	160	160	160	100	
	35	30	45	34,5	51,0	56	41	50	536	EVW35LOMD	160	160	160	100	
	42	36	51	40,0	60,0	63	50	60	977	EVW42LOMD	160	160	160	100	
	S ⁴⁾	06	4	23	16,0	27,0	31	12	17	44	EVW06SOMD	630	630	630	400
		08	5	24	17,0	27,5	32	14	19	63	EVW08SOMD	630	630	630	400
		10	7	25	17,5	31,0	34	17	22	95	EVW10SOMD	630	630	630	400
		12	8	29	21,5	31,0	38	17	24	110	EVW12SOMD	630	630	630	400
		14	10	30	22,0	35,0	40	19	27	137	EVW14SOMD	400	400	400	250
16		12	33	24,5	37,5	43	24	30	211	EVW16SOMD	400	400	400	250	
20		16	37	26,5	44,5	48	27	36	306	EVW20SOMD	400	400	400	250	
25		20	42	30,0	50,0	54	36	46	558	EVW25SOMD	400	400	400	250	
30		25	49	35,5	55,0	62	41	50	724	EVW30SOMD	400	400	400	250	
38		32	57	41,0	66,5	72	50	60	1307	EVW38SOMD	315	315	315	200	

¹⁾ Je-li hodnota tlaku uvedena, zboží je k dodání

³⁾ L = lehká konstrukční řada

⁴⁾ S = těžká konstrukční řada

$$\frac{PN \text{ (bar)}}{10} = PN \text{ (MPa)}$$

Dodávka bez matice a zářezného kroužku. Pokyny pro objednávku kompletního šroubení viz strana H7.

*Doplňte objednací kód zkratkou označení pro žádaný materiál.

Doplnění objednacího kódu		
Materiál	Zkratka označení materiálu a povrchové úpravy šroubení	Příklad
Ocel, pozinkovaná, bez chromu ⁶⁾	CF	EVW16SOMDCF
Ocel, pozinkovaná	A3C	EVW16SOMDA3C
Nerez ocel	71	EVW16SOMD71
Mosaz	MS	EVW16SOMDMS