

T-spojka EVT s čepem EO

připojení EO 24°/připojení čepem EO

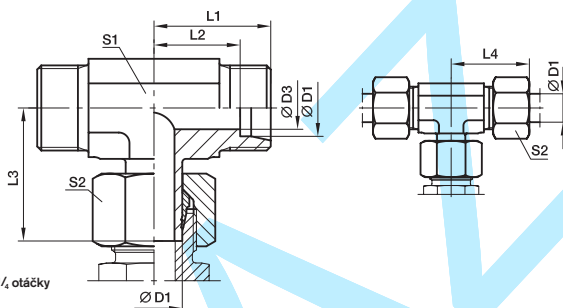

Čepová strana předmontována.

Dotážení v hrdle se provede pootočením převlečné matice o cca 1/4 otáčky přes bod zřetelného nárůstu utahovací síly.

Konstr. řada	D1	D3	L1	L2	L3	L4	S1	S2	Hmotnost g/1 ks	Objednací kód*	PN (bar) ¹⁾				
											CF	A3C	71	M5	
L ²⁾	06	4	19	12,0	26,0	27	12	14	37	EVT06LOMD	315	315	315	200	
	08	6	21	14,0	27,5	29	12	17	49	EVT08LOMD	315	315	315	200	
	10	8	22	15,0	29,0	30	14	19	66	EVT10LOMD	315	315	315	200	
	12	10	24	17,0	30,5	32	17	22	93	EVT12LOMD	315	315	315	200	
	15	12	28	21,0	32,5	36	19	27	146	EVT15LOMD	315	315	315	200	
	18	15	31	23,5	35,5	40	24	32	201	EVT18LOMD	315	315	315	200	
	22	19	35	27,5	38,5	44	27	36	274	EVT22LOMD	160	160	160		
	28	24	38	30,5	43,5	47	36	41	441	EVT28LOMD	160	160	160		
	35	30	45	34,5	54,5	56	41	50	633	EVT35LOMD	160	160	160		
	42	36	51	40,0	60,0	63	50	60	1129	EVT42LOMD	160	160	160		
	S ⁴⁾	06	4	23	16,0	27,0	31	12	17	61	EVT06SOMD	630	630	630	630
		08	5	24	17,0	29,0	32	14	19	44	EVT08SOMD	630	630	630	630
		10	7	25	17,5	31,0	34	17	22	84	EVT10SOMD	630	630	630	630
		12	8	29	21,5	33,0	38	17	24	131	EVT12SOMD	630	630	630	630
		14	10	30	22,0	35,0	40	19	27	173	EVT14SOMD	400	400	400	
16		12	33	24,5	37,5	43	24	30	240	EVT16SOMD	400	400	400	400	
20		16	37	26,5	44,5	48	27	36	345	EVT20SOMD	400	400	400	400	
25		20	42	30,0	50,5	54	36	46	647	EVT25SOMD	400	400	400	400	
30		25	49	35,5	56,5	62	41	50	873	EVT30SOMD	400	400	400	400	
38		32	57	41,0	66,5	72	50	60	1361	EVT38SOMD	315	315	315		

¹⁾ Je-li hodnota tlaku uvedena, zboží je k dodání

²⁾ L = lehká konstrukční řada

⁴⁾ S = těžká konstrukční řada

$$\frac{PN \text{ (bar)}}{10} = PN \text{ (MPa)}$$

Dodávka bez matice a zářezného kroužku. Pokyny pro objednávku kompletního šroubení viz strana H7.

*Doplňte objednací kód zkratkou označení pro žadáný materiál.

Doplnění objednacího kódu		
Materiál	Zkratka označení materiálu a povrchové úpravy šroubení	Příklad
Ocel, pozinkovaná, bez chromu ⁶⁾	CF	EVT16SOMDCF
Ocel, pozinkovaná	A3C	EVT16SOMDA3C
Nerez ocel	71	EVT16SOMD71
Mosaz	M5	EVT18LOMDM5