

T-spojka ET s těsnicím kuželem

připojení EO 24°/EO 24° DKO

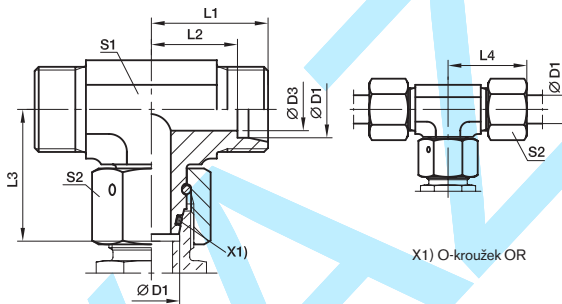

Konstr. řada	D1	D3	L1	L2	L3	L4	S1	S2	Hmotnost g/1 ks	Objednací kód*	PN (bar) ¹⁾			
											CF	A3C	71	
L ³⁾	06	4	19	12,0	26,0	27	12	14	42	ET06LOMD	500	315	315	
	08	6	21	14,0	27,5	29	12	17	53	ET08LOMD	500	315	315	
	10	8	22	15,0	29,0	30	14	19	71	ET10LOMD	500	315	315	
	12	10	24	17,0	29,5	32	17	22	97	ET12LOMD	400	315	315	
	15	12	28	21,0	32,5	36	19	27	159	ET15LOMD	400	315	315	
	18	15	31	23,5	35,5	40	24	32	239	ET18LOMD	400	315	315	
	22	19	35	27,5	38,5	44	27	36	308	ET22LOMD	250	160	160	
	28	24	38	30,5	41,5	47	36	41	449	ET28LOMD	250	160	160	
	35	30	45	34,5	51,0	56	41	50	679	ET35LOMD	250	160	160	
	42	36	51	40,0	56,0	63	50	60	1131	ET42LOMD	250	160	160	
	S ⁴⁾	06	4	23	16,0	27,0	31	12	17	63	ET06SOMD	800	630	630
		08	5	24	17,0	27,5	32	14	19	79	ET08SOMD	800	630	630
10		6	25	17,5	30,0	34	17	22	113	ET10SOMD	800	630	630	
12		8	29	21,5	31,0	38	17	24	136	ET12SOMD	630	630	630	
14		9	30	22,0	35,0	40	19	27	173	ET14SOMD	630	630	630	
16		12	33	24,5	36,5	43	24	30	239	ET16SOMD	630	400	400	
	20	16	37	26,5	44,5	48	27	36	388	ET20SOMD	420	400	400	
	25	20	42	30,0	50,0	54	36	46	652	ET25SOMD	420	400	400	
	30	25	49	35,5	55,0	62	41	50	905	ET30SOMD	420	400	400	
	38	32	57	41,0	63,0	72	50	60	1462	ET38SOMD	420	315	315	

¹⁾ Je-li hodnota tlaku uvedena, zboží je k dodání

³⁾ L = lehká konstrukční řada

⁴⁾ S = těžká konstrukční řada

$$\frac{PN \text{ (bar)}}{10} = PN \text{ (MPa)}$$

Dodávka bez matice a zářezného kroužku. Pokyny pro objednávku kompletního šroubení, případně alternativních těsnicích materiálů viz strana H7.

*Doplňte objednací kód zkratkou označení pro žádaný materiál.

Doplnění objednacího kódu			
Materiál	Zkratka označení druhu těsnění a materiálu šroubení	Příklad	Standardní těsnicí materiál se neznací
Ocel, pozinkovaná, bez chromu ⁶⁾	CF	ET16SOMDCF	NBR
Ocel, pozinkovaná	A3C	ET16SOMDA3C	NBR
Nerez ocel	71	ET16SOMD71	VIT